

# CombiSets ProLine avec cadre inox

## CS 1222 I Plan de cuisson à induction



Dimensions de la découpe (l x P)  
364 x 500 mm



<b>Désignation du modèle/pour la vente</b>	<b>CS 1222 I</b>
<b>Catégorie marketing</b>	<b>Gold</b>
<b>Système de chauffage</b>	
Système de chauffage	Induction
<b>Type d'appareil</b>	
Module CombiSet	●
<b>Design</b>	
Affleurant	-
Cadre inox	●
Grille en fonte	-
<b>Zone de cuisson</b>	
Emplacement/type/diamètre en mm	Avant/Vario/100 – 160
Puissance en W/Booster/TwinBooster	1400/2200/-
<b>Zone de cuisson</b>	
Emplacement/type/diamètre en mm	Arrière/zone de rôtissage/ 200 Ø, larg. 300
Puissance en W/Booster/TwinBooster	2300/3000/3700
<b>Zone de cuisson</b>	
Emplacement/type/diamètre en mm	-/-/-
Puissance en W/Booster/TwinBooster	-/-/-
<b>Zone de cuisson</b>	
Emplacement/type/diamètre en mm	-/-/-
Puissance en W/Booster/TwinBooster	-/-/-
<b>Zone de cuisson</b>	
Surface plaque teppan en mm/puissance en W	-/-
Surface gril en mm/puissance en W	-/-
Puissance friteuse en W	-
Capacité de charge de la balance en kg	-
<b>Confort d'utilisation</b>	
Commande par boutons	●
<b>Témoins</b>	
Chaleur résiduelle	●
Affichage du poids à l'écran avec fonction tare	-
Voyant température atteinte	-
<b>Sécurité</b>	
Voyants indiquant chaleur résiduelle/appareil chaud/ en fonctionnement	●/-/●
Arrêt automatique en cas d'obstacle	-
<b>Caractéristiques techniques</b>	
Dimensions en mm (l x H x P)	380 x 57 x 520
Hauteur d'encastrement avec boîtier de raccordement en mm	73
Dimensions de la découpe en mm (l x P)	364 x 500
Puissance totale de raccordement en kW/Tension en V/Fusibles en A	3,7/230 – 240/16
<b>Accessoires de série</b>	
Raclair à verre/câble de raccordement/spatule	-/●/-
Piles/Wok	-/-
Pierres de lave/brosse de nettoyage	-/-
Panier friteuse/couvercle pour friteuse	-/-

Plan de cuisson à induction  
CS 1222 I

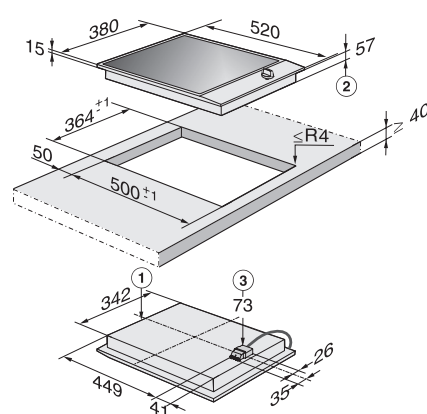

- 1) Face avant
- 2) Hauteur d'encastrement
- 3) Boîtier de raccordement au réseau, câble de raccordement, L 2000 mm