

# Tiroir chauffant Gourmet

ESW 7020



Désignation du modèle/pour la vente	ESW 7020
<b>Design</b>	
ArtLine/PureLine/VitroLine	●/●/●
Sans poignée	●
<b>Avantages</b>	
Préchauffage de la vaisselle	●
Maintien au chaud de plats pour préparation de menus	●
Résultats de cuisson parfaits à basse température	●
<b>Fonctions</b>	
Chauffer des tasses	●
Chauffer des assiettes	●
Maintenir des plats au chaud	●
Cuisson à basse température	●
<b>Confort d'utilisation</b>	
Capacité	Couvert pour 12 personnes
Mécanisme Push-to-Open	●
Rails télescopiques pour charger et décharger facilement	●
Bandeau de commande avec touches sensibles	●
Bandeau de commande sous forme de symboles	●
Programmation marche/arrêt/Minuterie	●
<b>Confort d'entretien</b>	
Affichage Touch à revêtement lisse	●
<b>Mise en réseau d'appareils électroménagers</b>	
Miele@home/MobileControl	●/●
WiFiConn@ct	●
<b>Sécurité</b>	
Façade froide	●
Tapis antidérapant	●
Arrêt de sécurité	●
<b>Informations techniques</b>	
Réglage électronique précis de la température en °C	40 – 85
Dimension de l'appareil en mm (L x H x P)	595 x 289 x 570
Hauteur utile à l'intérieur en mm	230
Puissance totale de raccordement en kW/Tension en V/Fusibles en A	0,7/230/10
Longueur du câble de branchement électrique en m	2,0
<b>Accessoires fournis</b>	
Revêtement antidérapant	1
Grille pour surélever la surface de pose	1

Tiroir chauffant Gourmet  
ESW 7020

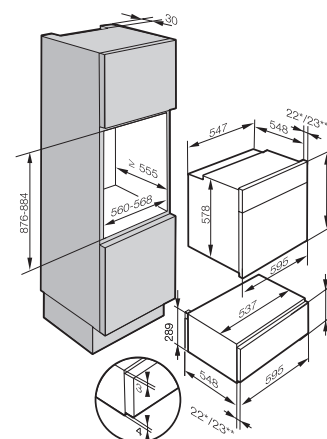

\*Façade en verre  
\*\*Façade en métal