

# Tiroir Sous vide

EVS 7010



Désignation du modèle/pour la vente	EVS 7010
<b>Design</b>	
ArtLine/PureLine/VitroLine	●/–●
Sans poignée	●
<b>Avantages</b>	
Préparation à la cuisson sous vide	●
Conservation plus longue des aliments	●
Marinade des aliments	●
<b>Multiplicité d'utilisations</b>	
Mise sous vide des denrées alimentaires	●
Marinade des denrées alimentaires	●
Division en portions des denrées alimentaires	●
Mise sous vide du récipient	●
Refermer l'emballage d'origine	●
Fermeture des bocaux	●
Mise sous vide de liquides	●
<b>Confort d'utilisation</b>	
Contenance de la chambre de mise sous vide en l	7,8
Taille maximale du sachet en mm	250 – 350
Mécanisme Push-to-Open	●
Rails télescopiques pour charger et décharger facilement	●
Bandeau de commande avec touches sensibles	●
Bandeau de commande sous forme de symboles	●
Puissance de mise sous vide en niveaux	1 – 3
Puissance de mise sous vide affichée sur LED	●
Vakuuierstärke für externe Behälter in Stufen	1 – 3
Anzeige Vakuuierstärke für externe Behälter über LED	●
Durée de soudage en niveaux	1 – 3
Durée de soudage affichée sur LED	●
Fonction Stop	●
<b>Technique de mise sous vide</b>	
Chambre de mise sous vide en acier inoxydable	●
Puissance d'aspiration de la pompe en m <sup>3</sup> /h	4
<b>Confort d'entretien</b>	
Affichage Touch à revêtement lisse	●
Indication pour déshumidification de la pompe à vide	●
Barres de soudure interchangeables	●
<b>Sécurité</b>	
Arrêt de sécurité	●
<b>Informations techniques</b>	
Dimension de l'appareil en mm (L x H x P)	595 x 141 x 570
Hauteur utile à l'intérieur en mm	80
Puissance totale de raccordement en kW/Tension en V/Fusibles en A	0,3/230/10
Longueur du câble de branchement électrique en m	1,8
<b>Accessoires fournis</b>	
Adaptateur pour récipient de mise sous vide	1
Support pour sachet	1
Nombre de sachets de mise sous vide 180 x 280 mm	50
Nombre de sachets de mise sous vide 240 x 350 mm	50

Tiroir Sous vide  
EVS 7010  
en combinaison avec four compact

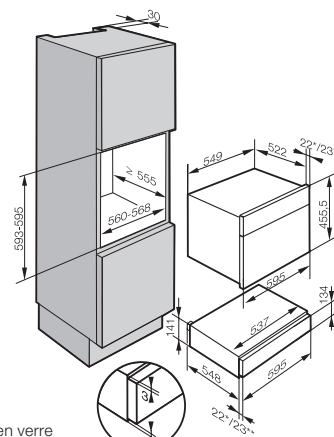

\*Façade en verre  
\*\*Façade en métal